

Zasuwy nożowe



Zasuwy nożowe swoją nazwę biorą od noża zabudowanego w korpusie, który dosłownie odcina przepływ oraz pozwala na przecinanie ciał stałych. Przeznaczone są do całkowitego zamykania przepływu zawiesin o dużej zawartości ciał stałych. Wykorzystywane są najczęściej w instalacjach transportu szlamów, lepkich i ściernych mediów. Są bardzo łatwe w obsłudze i konserwacji, a w pozycji całkowitego otwarcia wywołują minimalne spadki ciśnienia. Dzięki zastosowanym materiałom z powodzeniem mogą być stosowane w kontakcie z silnie korozyjnymi mediami.

Zastosowanie	Oczyszczalnie ścieków, instalacje chemiczne i cieczy lepkich, kanalizacja
Materiał korpusu	PVC-U - nieplastyfikowany polichlorek winylu
Materiał noża	PVC-U lub stal nierdzewna
Uszczelnienie	EPDM
Montaż	Klejony PVC-U, kielichowy z uszczelką, przejście zbiornikowe
Dostępne średnice	D-50 do D-200 DN40 do DN200
Ciśnienie robocze	Do 3 bar w zależności od średnicy

Budowa zasuw pozwala na łatwe czyszczenie oraz wymianę uszczelnień poprzez demontaż jedynie górniej części korpusu.

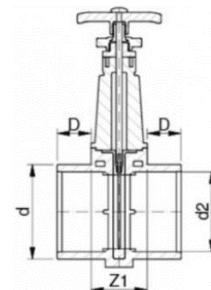
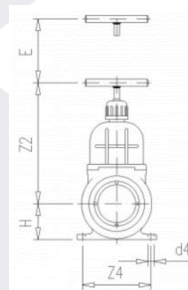
Zasuwa nożowa KW x KW

D (d1)	SYMBOL	DN	d2	d4	Z1	Z2	Z4	B	C	E	H	P max (bar)
50	1120674	40	42	7	29	139	76	31	91	52	40	3
63	1120675	50	54	9	38	164	98	38	114	65	51.5	2
75	1120676	65	64	9	39	187	112	44	127	73	57.5	1.5
90	1120677	80	76	9	45	218	138	51	148	91	71	1
110	1120678	100	92	9	55	250	158	61	177	108	81	1

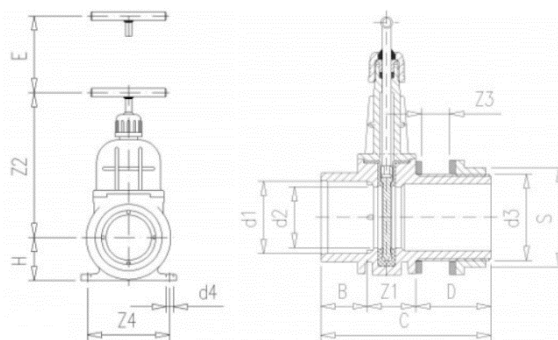
**Zasuwa nożowa
KW x przejście zbiornikowe**

D (d1)	SYMBOL	DN	d2	d3	d4	Z1	Z2	Z4	B	C	D	E	S	H	P max (bar)
50	1120896	40	42	2"	7	34	139	76	31	117	52	52	69	40	3
63	1120897	50	54	2 1/2"	9	44	164	98	38	134	52	65	85	51.5	2
75	1120898	65	64	3"	9	49	187	112	44	148	55	73	100	57.5	1.5
90	1120899	80	76	M113	9	55	218	138	51	167	61	91	127	71	1
110	1120900	100	92	M133	9	65	250	158	61	192	66	108	147	81	1

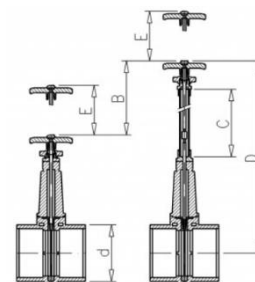
Zasuwa nożowa KW x KW

D (d1)	SYMBOL EPDM	B	C	D	E	P max (bar)
125	1120892	500	478	788	107	0.5
	1120893	1000	978	1288	107	0.5
	1120894	1500	1478	1788	107	0.5
	1120895	2000	1978	2288	107	0.5

Producent:

Van de Lande B.V.

Dystrybutor:

Budmech sp. z o.o. sp. k.

systemy-rurowe@budmech.pl

+48 22 765 64 29